

ROBINET DE PUISAGE LAITON PN16



- Dimensions :** DN 1/2" à 1"
Raccordement : Mâle , cannelé
Température Mini : + 0°C
Température Maxi : + 60°C
Pression Maxi : 16 Bars
Caractéristiques : Avec raccord au nez
Brise jet incorporé (Sauf Ref.682)
Poignée acier plate, manette laiton ou cache entrée

Matière : Laiton

ROBINET DE PUISAGE LAITON PN16

CARACTERISTIQUES :

- Raccord au nez
- Brise jet incorporé (Sauf Ref.682)
- Bille pleine
- Presse étoupe PTFE (Sauf Ref.680)
- Poignée acier plate rouge, manette laiton ou tête cache entrée

UTILISATION :

- Réseaux de distribution d'eau
- Température mini admissible Ts : + 0°C
- Température maxi admissible Ts :+ 60°C
- Pression maxi admissible PN : 16 Bars

GAMME :

- Corps laiton nickelé mâle conique BSP avec tétine cannelée et tête cache entrée **Ref. 680** du DN1/2" au 3/4"
- Clé pour robinet cache entrée (carré de 6 mm) **Ref. 9810401**
- Corps laiton brossé mâle conique BSP avec tétine cannelée et manette laiton 2/3-1/3 **Ref. 681** DN 1/2"-3/4"
- Corps laiton brossé mâle conique BSP avec tétine cannelée et poignée acier plate rouge **Ref. 682** du DN1/2" au 1"

ROBINET DE PUISAGE LAITON PN16

NOMENCLATURE MODELE TETE CACHE ENTREE REF.680 :

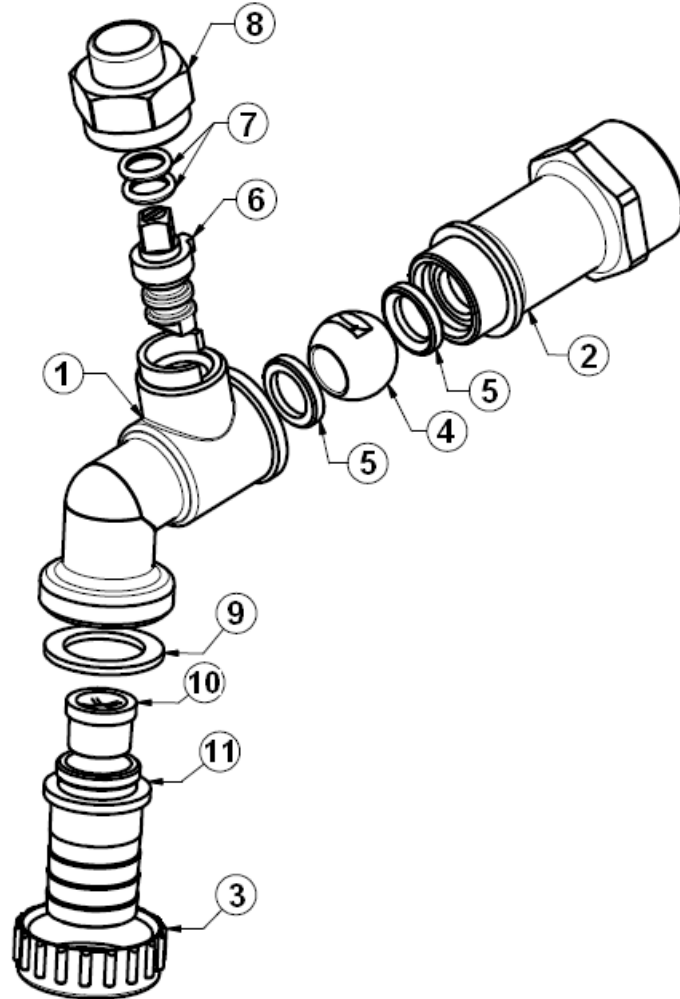

Repère	Désignation	Matériaux Ref.680
1	Corps	Laiton CW 617 N suivant EN 12165 nickelé
2	Mamelon	Laiton CW 617 N suivant EN 12165 nickelé
3	Ecrou	Laiton CW 617 N suivant EN 12165 nickelé
4	Sphère	Laiton CW 617 N suivant EN 12165 chromé
5	Siège	PTFE
6	Axe	Laiton CW 614 N suivant EN 12164 brossé
7	Joint torique	NBR
8	Tête cache entrée	Laiton CW 614 N suivant EN 12164 nickelé
9	Joint	NBR
10	Brise jet	Polypropylène
11	Raccord au nez	Laiton CW 614 N suivant EN 12164 nickelé

ROBINET DE PUISAGE LAITON PN16

NOMENCLATURE MODELE AVEC MANETTE LAITON REF.681 :

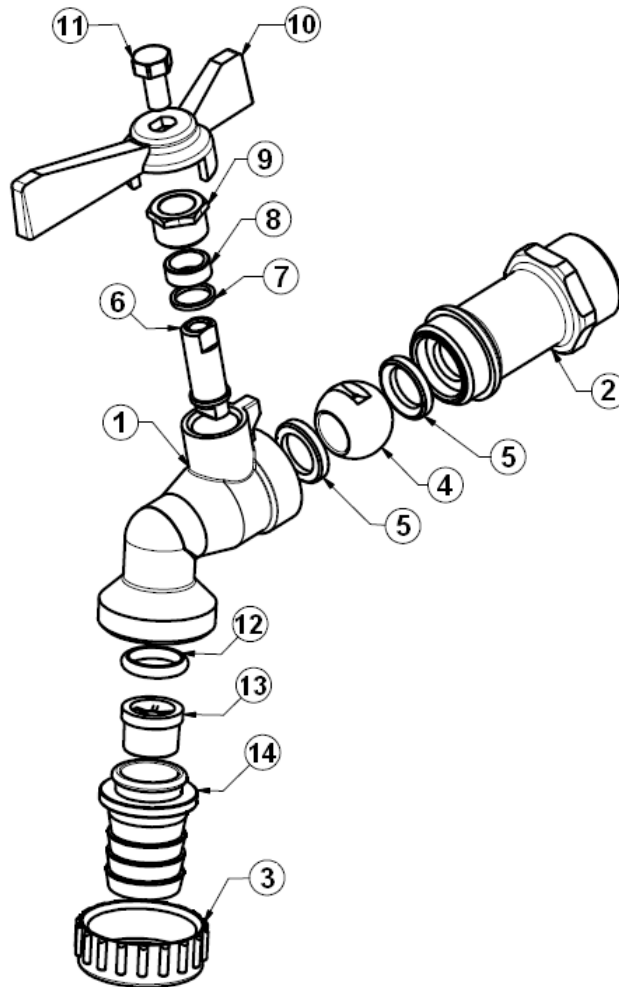

Repère	Désignation	Matériaux Ref.681
1	Corps	Laiton CW 617 N suivant EN 12165 brossé
2	Mamelon	Laiton CW 617 N suivant EN 12165 brossé
3	Ecrou	Laiton CW 617 N suivant EN 12165 brossé
4	Sphère	Laiton CW 617 N suivant EN 12165 chromé
5	Siège	PTFE
6	Axe	Laiton CW 614 N suivant EN 12164 brossé
7	Bague	Laiton CW 614 N suivant EN 12164 brossé
8	Presse étoupe	PTFE
9	Ecrou P.E.	Laiton CW 614 N suivant EN 12164 brossé
10	Manette	Laiton brossé
11	Vis manette	Laiton brossé
12	Joint	NBR
13	Brise jet	Polypropylène
14	Raccord au nez	Laiton CW 614 N suivant EN 12164 brossé

ROBINET DE PUISAGE LAITON PN16

NOMENCLATURE MODELE AVEC POIGNEE ACIER PLATE REF.682 :

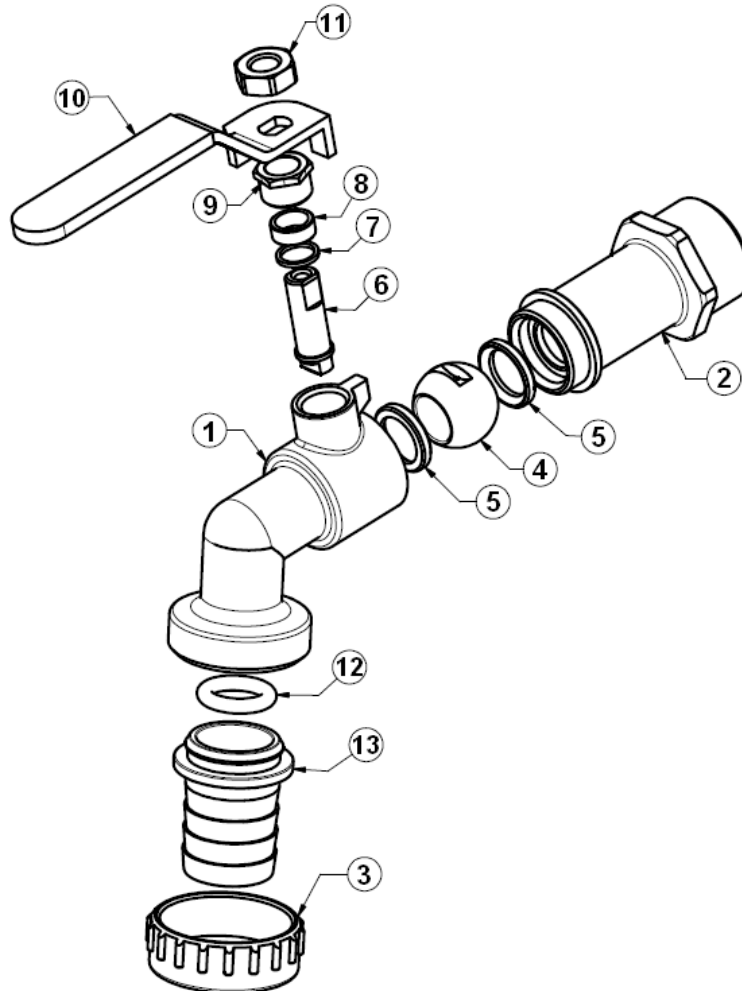

Repère	Désignation	Matériaux Ref.682
1	Corps	Laiton CW 617 N suivant EN 12165 brossé
2	Mamelon	Laiton CW 617 N suivant EN 12165 brossé
3	Ecou	Laiton CW 617 N suivant EN 12165 brossé
4	Sphère	Laiton CW 617 N suivant EN 12165 chromé
5	Siège	PTFE
6	Axe	Laiton CW 614 N suivant EN 12164 brossé
7	Bague	Laiton CW 614 N suivant EN 12164 brossé
8	Presse étoupe	PTFE
9	Ecou P.E.	Laiton CW 614 N suivant EN 12164 brossé
10	Poignée	Acier galvanisé
11	Ecou poignée	Acier zingué UNI 5589
12	Joint	NBR
13	Raccord au nez	Laiton CW 614 N suivant EN 12164 brossé

ROBINET DE PUISAGE LAITON PN16

DIMENSIONS MODELE TETE CACHE ENTREE REF.680 (en mm) :

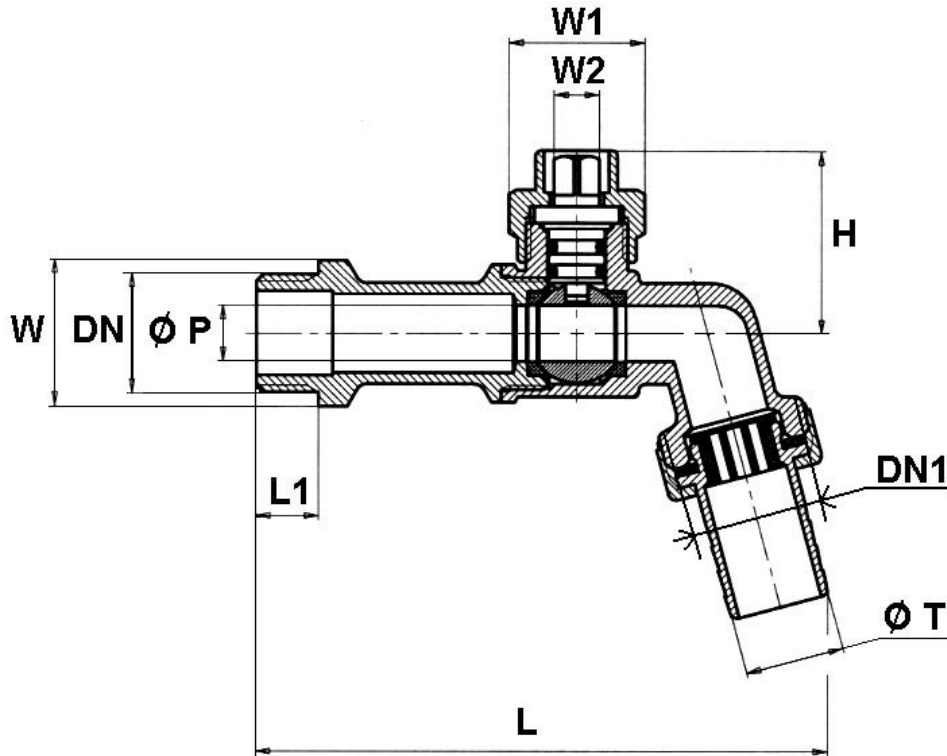

Ref.	DN	1/2"	3/4"
680	DN1	3/4"	3/4"
	Ø T	19	19
	Ø P	10	12
	L	101	102
	L1	11	12
	H	33	33
	W (sur plat)	24	27
	W1 (sur plat)	21	21
	W2 (sur plat)	6	6
	Poids (Kg)	0.246	0.264

ROBINET DE PUISAGE LAITON PN16

DIMENSIONS MODELE AVEC MANETTE LAITON REF.681 (en mm) :

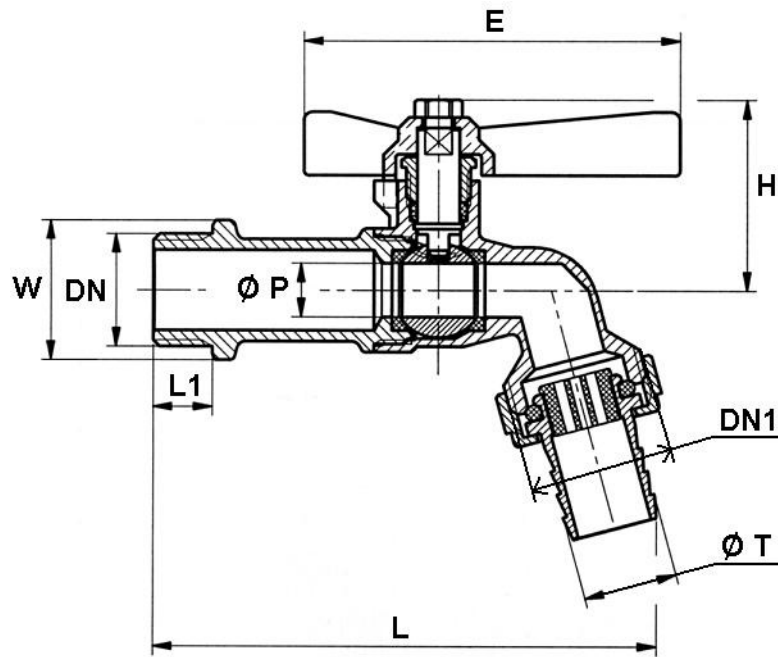

Ref.	DN	1/2"
681	DN1	3/4"
	Ø T	17
	Ø P	10
	L	90.5
	L1	11
	E	70
	H	35
	W (sur plat)	24
	Poids (Kg)	0.223

ROBINET DE PUISAGE LAITON PN16

DIMENSIONS MODELE AVEC POIGNEE ACIER PLATE REF.682 (en mm) :

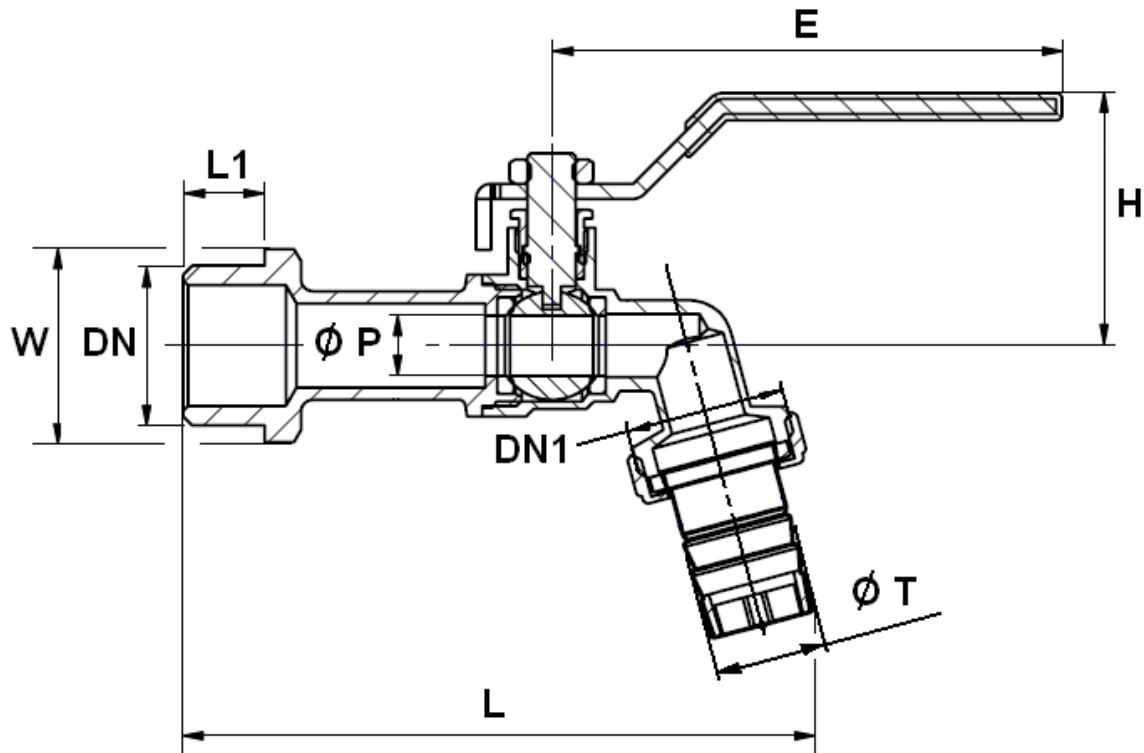

Ref.	DN	1/2"	1/2"	3/4"	3/4"	1"
682	DN1	3/4"	3/4"	3/4"	1"	1"1/4
	Ø T	15	17	19	22	26
	Ø P	10	10	12	12	15
	L	89.5	89.5	117.5	117.5	143.5
	L1	11.5	11.5	13	14	15
	E	82	82	90	82	82
	H	38	38	43	40	44
	W (sur plat)	24	24	29	29	36
	Poids (Kg)	0.202	0.219	0.333	0.324	0.585

ROBINET DE PUISAGE LAITON PN16

NORMALISATIONS :

- Fabrication suivant la norme ISO 9001 : 2008
- DIRECTIVE 97/23/CE : Produits exclus de la directive (Article 1, § 3.2)
- Attestation de conformité sanitaire **A.C.S. N° 13 ACC LY 152 (Pour Ref. 681 et 682 uniquement)**
- Filetage mâle BSP cylindrique suivant la norme ISO 228-1

PRECONISATIONS : Les avis et conseils, les indications techniques, les propositions, que nous pouvons être amenés à donner ou à faire, n'impliquent de notre part aucune garantie. Il ne nous appartient pas d'apprécier les cahiers des charges ou descriptifs fournis. Il appartient au client de vérifier l'adéquation entre le choix du matériel et les conditions réelles d'utilisation.

ROBINET DE PUISAGE LAITON PN16

INSTRUCTIONS DE MONTAGE

REGLES GENERALES :

- Bien vérifier l'adéquation entre les robinets et les conditions de service réelles (nature du fluide, pression, température)
- Prévoir suffisamment de robinets pour pouvoir isoler les tronçons de tuyauterie ainsi que les appareils automatiques en vue de l'entretien et des réparations.
- Bien vérifier que les robinets installés soient conformes aux différentes normes en vigueur.
- **Réaliser les circuits de telle sorte que des manœuvres systématiques de contrôle soient effectuées régulièrement (au moins 2 manœuvres par an)**

INSTRUCTIONS DE MONTAGE :

- **Avant montage des robinets, bien nettoyer la tuyauterie afin d'en éliminer tout objet divers** (particulièrement les gouttes de soudure et copeaux métalliques) qui pourraient l'encombrer et qui pourraient venir bloquer la robinetterie.
- Avant l'assemblage, bien vérifier la propreté des filetages et taraudages.
- Pour l'étanchéité de l'assemblage vanne tuyauterie, il est indispensable d'utiliser des produits compatibles avec les exigences de l' A.C.S. (attestation de conformité sanitaire) : **filasse proscrite**.
- Positionner de part et d'autre du robinet des colliers de maintien.
- Dans le cas de montage en réseau sanitaire, chauffage ou de climatisation avec tube PER, flexible et autres matériaux de synthèse, il est indispensable de bien maintenir ces tubes et flexibles par des colliers afin d'éviter toutes contraintes sur le robinet (cahier des prescriptions communes de mise en œuvre du CSTB).
- Pour le vissage du robinet, entraîner celui-ci en rotation du côté du vissage exclusivement et seulement sur le 6 pans. Utiliser une clé plate ou une clé à molette et pas de clé à griffes.
- **Ne jamais serrer les corps des robinets dans un étau.**
- Au vissage du robinet, serrer modérément. **Ne pas bloquer avec des rallonges de clé qui pourraient provoquer des ruptures ou des déformations du corps.**
- **D'une manière générale, pour toute robinetterie bâtiment et chauffage, ne pas dépasser le couple de 30Nm au serrage.**

Les avis et conseils de montage ci-dessus n'impliquent de notre part aucune garantie.
Ces conseils ont un caractère général. Ils mettent toutefois en évidence des interdictions absolues et des actions obligatoires qui, si elles n'étaient pas respectées, pourraient compromettre la sécurité du personnel ainsi que la fiabilité des robinets. Vous retrouverez ces obligations et actions obligatoires en gras dans le texte.